



**Energie ernten.**

Produktprogramm

2018/2019







Bange Blicke gen Horizont.  
Schwarze Wolken ziehen auf.  
Die Uhr tickt.  
Keine Stunde mehr, dann wird es schütten.  
Vorbei die schönen, sonnigen Tage.  
Und vorbei die Arbeit.  
Denn die Ernte ist im Trockenen.

Viel Arbeit, wenig Zeit.  
Jede Minute zählt in diesen entscheidenden Tagen.  
Wir von FELLA wissen das.  
Auf unsere Geräte können Sie sich verlassen.  
Auch wenn der Boden steinig ist.  
Auch in hügeligem Gelände.  
Und erst recht, wenn Wolken aufziehen.



**FELLA**

Energie ernten.



<b>NEU</b>	<b>NEUHEITEN 2018 .....</b>	<b>Seite 6</b>
<b>RADON</b>	<b>TROMMELMÄHWERKE .....</b>	<b>Seite 8</b>
<b>RAMOS</b>	<b>SCHEIBENMÄHWERKE .....</b>	<b>Seite 14</b>
<b>TAURUS</b>	<b>AUFBEREITER .....</b>	<b>Seite 28</b>
<b>SANOS</b>	<b>HEUWENDER .....</b>	<b>Seite 30</b>
<b>JURAS</b>	<b>SCHWADER .....</b>	<b>Seite 36</b>
<b>FELLA</b>	<b>EXPERIENCE IN HAY SINCE 1918 .....</b>	<b>Seite 46</b>

## RAMOS Scheibenmähwerke

### RAMOS 2650 TLX mit und ohne Aufbereiter

**NEU**

Das neue RAMOS 2650 TLX komplettiert die TLX-Baureihe. Sie kombiniert die TurboLift-Technologie für optimierte Bodenführung mit einem umfangreichen Sicherheits- und Komfortpaket. Mit einer breiten Palette an Modellvarianten bietet sie für nahezu jeden Betrieb die richtige Maschine.



#### DAS KLAPPT GUT

Die RAMOS TLX-Mähwerke werden durch Hydraulikzylinder vertikal in den Schwerpunkt der Maschine geklappt und durch eine Dämpfung schonend in Endlage gebracht.

### RAMOS 210/270/320/350

**NEU**

Die robuste und bedienungsfreundliche Heck-Scheibenmäherwerksreihe mit Arbeitsbreiten von 2,05 bis 3,50 m wird in der kommenden Saison mit intelligenten Komfortdetails ausgestattet die den Arbeitsalltag erleichtern.



#### PRAKTISCH

Austauschklingen und Klingenschnellwechselschlüssel sind immer griffbereit.

#### TRANSPORTKOMFORT

Einhaltung der Transporthöhe durch klappbare Schutzabdeckung (optional hydraulisch)

#### RICHTIGE HÖHE

Die praktische Arbeitshöhenanzeige verkürzt die Rüstzeiten im Feld.

#### RUNDUM GESCHÜTZT

Eine Leiste aus festem Kunststoff um die Abdeckung schützt vor leichten Anfahrtschäden.

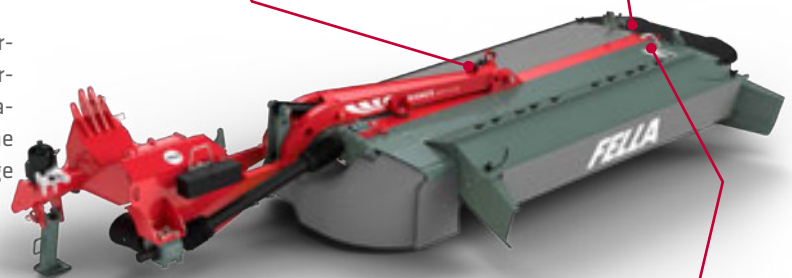

#### EINFACH EINGESTELLT

Der Zinkenaufbereiter (KC) bietet fünf Positionen des Gegenkamms zur Verstellung der Arbeitsintensität – je nach herrschenden Einsatzverhältnissen.



#### SCHUTZ VOR ANFAHRSCHÄDEN

Die federbelastete Anfahrtsicherung schützt zuverlässig bei Hindernissen.



#### WERKZEUGLOSER WARTUNGSKOMFORT

Sehr gute Zugänglichkeit durch beidseitig klappbare Schutztücher.



# RADON Trommelmähwerke

**RADON 2940-3140 FP-V**

**NEU**

Die schlagkräftige Frontanbau-Pendelbock-Trommelmähwerksreihe startet mit einem Komfortpaket in die neue Saison. Mit Arbeitsbreiten bis 3,26 m gehören sie zu den leistungsstärksten auf dem Markt.



**PRAKTISCH**

Austauschklingen und Klingenschnell-wechselschlüssel sind immer griffbereit.

**TRANSPORTKOMFORT**

Einhaltung der 3,00-m-Transportbreite durch klappbare Schutzeinrichtung (optional hydraulisch).

# JURAS Schwader

**JURAS 1603**

**NEU**

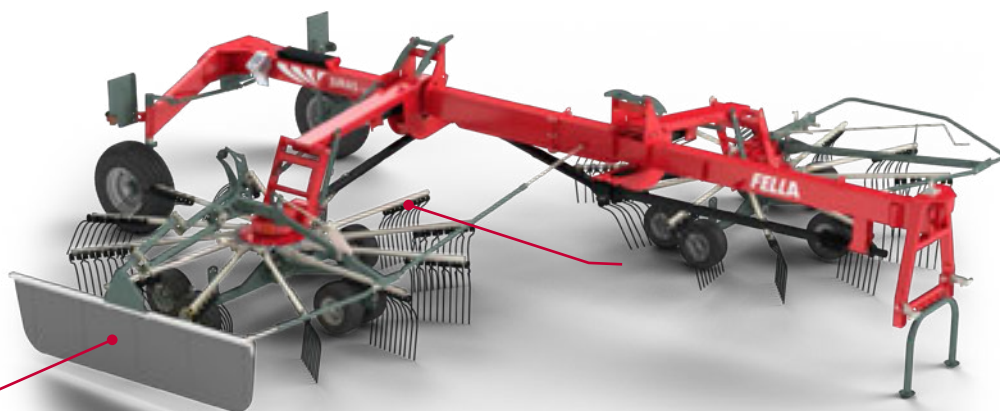

**EINFACH ERHEBEND**

Der jetzt serienmäßig verbaute hydraulisch schwenkende Schwadformer sorgt bei diesem Zweikreisell-Seitenschwader mit 7,70 m Arbeitsbreite für höchsten Bedienkomfort an langen Arbeitstagen.



# **RADON**

## **Trommelmähwerke**

Die Trommelmähwerke von FELLA sind mit ihrer robusten Konstruktion universell einsetzbar und auch bei schwierigen Bodenverhältnissen echte Alleskönner für jedermann.





**5-FACH GELAGERTE  
MÄHTROMMELN**  
Für höchste Belastungen  
ausgelegt



**KLINGENSCHNELLWECHSEL**  
Wechsel ohne Wartezeit –  
serienmäßig



# RADON

## Trommelmähwerke

### Der FELLA-Vorteil

- ▶ Geringer Bodendruck und Schonung der Grasnarbe durch große Aufstandsfläche der Mähtrommeln
- ▶ Störungsfreier Futterfluss auch bei großen Mengen durch großen Durchgang zwischen Mähtrommeln und serienmäßigen Förderflügeln
- ▶ Sehr gute Schwadbildung durch paarweisen Lauf der Mähtrommeln
- ▶ Sichere Kraftübertragung durch elastischen Keilriemenantrieb mit automatischer Spannvorrichtung
- ▶ Einfacher Klingenaustausch ohne Wartungszeit durch serienmäßigen Klingschnellwechsel

### ZUVERLÄSSIG ANGETRIEBEN

Der elastische Antrieb über Keilriemen und geflanschte Riemenscheiben sorgt mittels einer automatischen Spannvorrichtung für eine sichere Kraftübertragung und schützt die Mähwerkskomponenten vor Überlastung.



### LANGLEBIGKEIT

Alle Mähtrommeln werden mit gleichmäßiger Kraft über die stabile Sechskantwelle angetrieben.

### LAUFRUHE

Die Spiralkegelräder mit Gleason-Bogenverzahnung laufen in einem Lebenszeit-Ölbad.

### HÖCHSTE STABILITÄT

Der Hauptbelastungsbereich ist 3-fach, die Gleitteller sind 2-fach gelagert.

### EFFEKTIVE FÖRDERHILFE

Die integrierten Transportleisten der Mähtrommel unterstützen die Förderleistung und den Futterdurchsatz.

### BESTE ERNTE

Die zweiteiligen, drehbaren Gleitteller gleiten über Bodenunebenheiten hinweg – anstatt zu rutschen – und verringern so die Futterschmutzung, schonen die Grasnarbe und reduzieren den Verschleiß.

### WARTUNGSFREUNDLICHER AUFBAU

FELLA-Mähtrommeln sind angeflanscht und verschraubt anstatt verschweißt. Der komplette Aufbau folgt einem logischen Baukastensystem.

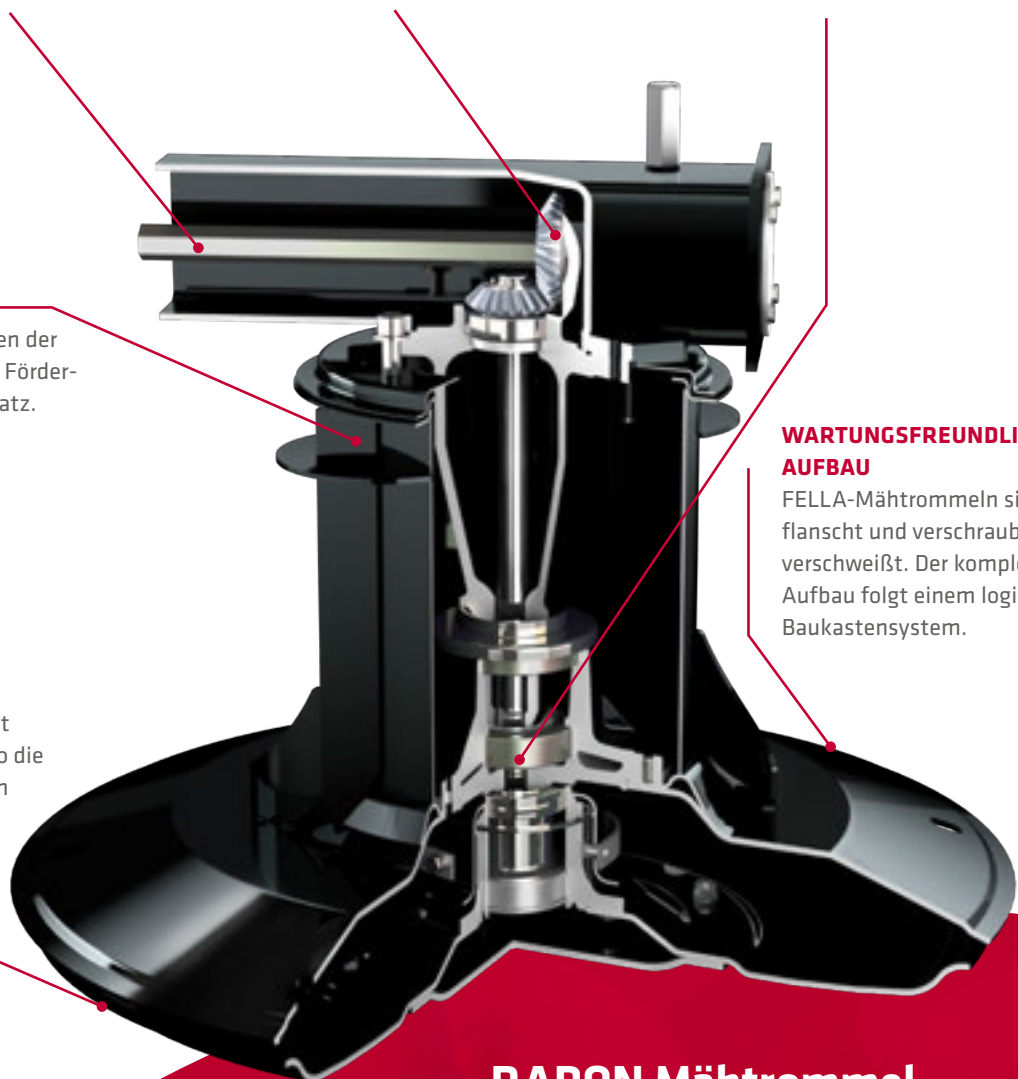

## RADON Mähtrommel

Universell einsetzbar und hart im Nehmen.



## Frontanbau, Pendelbock

Mit hoher Schlagkraft und optimaler Boden Anpassung in Querrichtung universell einsetzbar – ideal auch für den Einsatz mit dem Ladewagen

	<b>RADON</b>	<b>270 FP</b>	<b>2940 FP-V</b> <span style="color: blue; font-weight: bold;">NEU</span>	<b>3140 FP-V</b> <span style="color: blue; font-weight: bold;">NEU</span>	<b>3340 FP-V</b> <span style="color: blue; font-weight: bold;">NEU</span>
Arbeitsbreite ca. m		2,55	2,86	3,06	3,26
Schwadbreite ca. m		0,70–1,10	1,20–1,40	1,20–1,60	1,40–1,75
Gewicht ca. kg		726	846	874	907
Leistungsbedarf ca. kW/PS		48/65	55/75	55/75	55/75
Mähtrommeln		4	4	4	4
Klingen pro Trommel		3	3	3	3

## **RADON** **310 FZ**

Arbeitsbreite ca. m	3,06
Schwadbreite ca. m	1,10–1,35
Gewicht ca. kg	910
Leistungsbedarf ca. kW/PS	55/75
Mähtrommeln	4
Klingen pro Trommel	3

## Frontanbau, Zugbock

Gezogene Aufhängung und mit dreidimensionaler Boden Anpassung perfekt geeignet bei welligem und unebenem Gelände

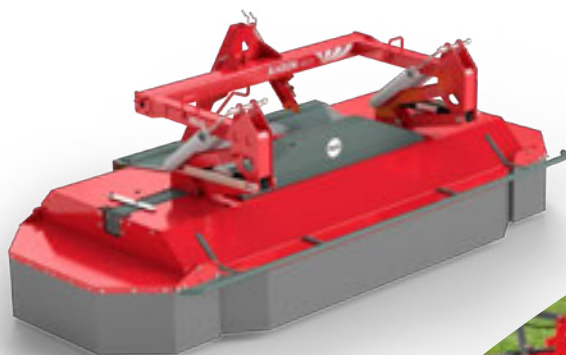



## Heckanbau, Seitenaufhängung

Klassisch mit Keilriemenantrieb und leichtzügig für ein Mähen in allen Lagen

<b>RADON</b>	<b>187</b>	<b>225</b>
Arbeitsbreite ca. m	1,85	2,20
Schwadbreite ca. m	0,85	1,00
Gewicht ca. kg	524	610
Leistungsbedarf ca. kW/PS	29/40	36/50
Mähtrommeln	2	2
Klingen pro Trommel	3	4

<b>RADON</b>	<b>310 TL</b>
Arbeitsbreite ca. m	3,06
Schwadbreite ca. m	1,95
Gewicht ca. kg	1.105
Leistungsbedarf ca. kW/PS	60/82
Mähtrommeln	4
Klingen pro Trommel	3

## Heckanbau, Mittenaufhängung

Hochleistung mit Gelenkwellenantrieb und hydro-pneumatischer Mähbalkenentlastung



### MASCHINENBEZEICHNUNGEN UND ABKÜRZUNGEN:

- ▶ FP: Frontanbau-Pendelbock
- ▶ V: Variable Schnitthöhenverstellung
- ▶ FZ: Frontanbau-Tastschwingen, Zugbock
- ▶ TL: TurboLift-System





#### **DRIVEGUARD®**

Die Überlastsicherung zum Schutz  
für den gesamten Mähantrieb



#### **TURBOLIFT**

Die Mähbalkenentlastung  
für den optimalen Auflagedruck

# **RAMOS**

## **Scheibenmähwerke**

Exakte Schnittergebnisse bei gewichtsreduzierter Bauweise und großer Arbeitsbreite: Die FELLA-Scheibenmähwerke stehen für Wirtschaftlichkeit, Effizienz und beste Ergebnisse bei der Futterernte.



# Stirnradantrieb

## Der FELLA-Vorteil

- ▶ Erhöhte Wirtschaftlichkeit durch leichten Tragrahmen
- ▶ Ertragsmaximierung durch große Arbeitsbreiten mit kleineren Traktoren
- ▶ Schnelle Einsatzbereitschaft durch hydraulische Umstellung von Arbeits- in Transportstellung vom Traktorsitz aus



## ZUVERLÄSSIG ANGETRIEBEN UND SERIENMÄSSIG ENTLASTET

Der elastische Antrieb über groß dimensionierte Keilriemen und geflanschte Riemenscheiben sorgt mittels einer automatischen Spannvorrichtung für eine fortwährend sichere Kraftübertragung und schützt die Mähwerkskomponenten vor Überlastung. Die mechanische Federentlastung arbeitet sehr reaktionsschnell und sorgt für gute Bodenführung des Mähbalkens, Schonung der Grasnarbe und dadurch sauberes und hochwertiges Futter.

## EXAKTER SCHNITT

Durch den sehr flachen Mähbalken mit paarweise laufenden Mähscheiben ist ein tiefer, gleichmäßiger Schnitt möglich. Mit elliptischen Scheiben und starken Fördertrommeln sind auch in schwierigem Gelände ein sauberes Schnittbild und guter Futterdurchgang zu erreichen.

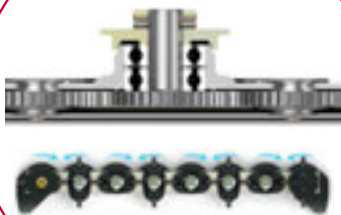

## ANTRIEB ABGESICHERT

Spannstift-Scherbolzen im Lagerflansch jeder Mähscheibe sichern den Antrieb beim Anfahren an ein Hindernis ab.



## SEHR GERINGES VERSCHLEISSRISIKO

Reparaturfreundlicher, geschraubter Mähbalken mit Lagerung aller Bauteile in der Bodenplatte und geschraubter Deckplatte. Serienmäßiger Steinschutz und großflächige, gehärtete Gleitkufen erhöhen die Lebensdauer.







### HÖCHSTE FUTTERQUALITÄT

Die stromlinienförmige, an der Unterseite profilierte Konstruktion mit gehärteten Gleitkufen garantiert höchste Futterqualität. Auch bei ungünstigsten Bedingungen im Feldfutterbau oder auf Moorwiesen wird die Erde dadurch sauber vom Mähgut getrennt und fließt unter dem Mähbalken ab. Der Rohascheanteil im Futter verringert sich auf ein Minimum, die Grasnarbe wird geschont.



### DAUERHAFTHE HÖCHSTLEISTUNG

Durch den indirekten Antrieb mittels einer groß dimensionierten Sechskantwelle und des robusten Winkelgetriebes ergeben sich eine gleichmäßige Kraftabgabe auf alle Mähscheiben und die Glättung von Drehmomentspitzen.



### PERFEKTES SCHNITTBILD

Der große, weit vorn liegende Überschnitt der Mähscheiben sorgt für den optimalen Schnitt. Dafür kommen in den FELLA-Mähwerken große Mähscheiben zum Einsatz, die aufgrund ihrer speziellen Form das Mähgut anheben und eine gute Förderwirkung gewährleisten.

## Kompaktwinkelantrieb

### Der FELLA-Vorteil

- ▶ Höchste Effizienz durch große Flächenleistung bei geringem Leistungsbedarf
- ▶ Höchste Stabilität und Langlebigkeit durch hochwertigen und verwindungssteifen Tragrahmen
- ▶ Wartungsfreundlich dank des geschraubten Aufbaus der Mähbalken- und Getriebekomponenten
- ▶ Einfacher Klingenwechsel ohne Wartezeit durch serienmäßig eingebautes ComfortChange

# Unsere Technik-Highlights

Machen den Unterschied.

## driveGUARD®

DIE ÜBERLASTSICHERUNG DER EXTRAKLASSE.



Das patentierte FELLA driveGUARD® schützt bei Fremdkörpern im Gutfluss das Mähwerk und das Mähwerksgetriebe zuverlässig vor Schäden. Im Bedarfsfall muss nur die Überlastscheibe ausgewechselt werden – Sie vermeiden lange Ausfallzeiten und aufwendige Reparaturen.

### FEST VERBUNDEN

Die Mähscheibe selber ist jederzeit mit dem äußeren Ring des Profilflansches verschraubt. Der Verlust der Mähscheibe wird sicher vermieden.

### EXAKT DEFINIERTES ABSCHER-DREHMOMENT

Abscherbereiche

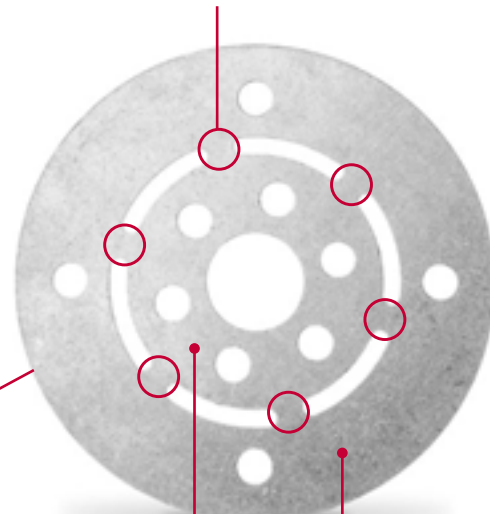

Verbindung zur  
Getriebeeinheit

Verbindung zur  
Mähscheibe

### INTELLIGENTE ANBRINGUNG

Durch die Positionierung von driveGUARD® außerhalb des Mähbalkens ist zur Reparatur kein Öffnen des Mähbalkens nötig und der Ölhaushalt wird nicht verunreinigt.



► Die Reparatur kann binnen Minuten direkt auf dem Feld erfolgen.



► Lediglich die driveGUARD®-Scheibe muss ersetzt werden – **extrem kostengünstig.**

# SafetySwing

KLAPPT SICHER.



Die patentierte Anfahrsicherung SafetySwing sorgt für optimale Sicherheit auf jedem Feld und schützt Ihre Maschine zuverlässig vor Schäden durch angefahrene Gegenstände. Das Mähwerk klappt bei einem Hindernis nach hinten oben weg – und klinkt sich anschließend durch Eigengewicht wieder in die Arbeitsposition ein.

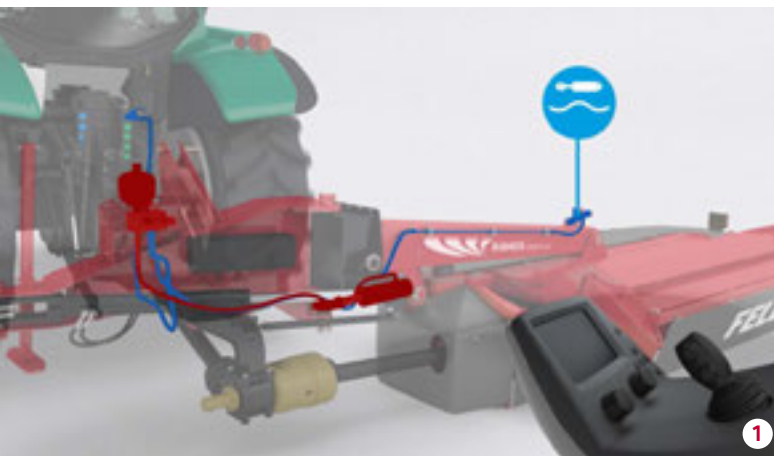
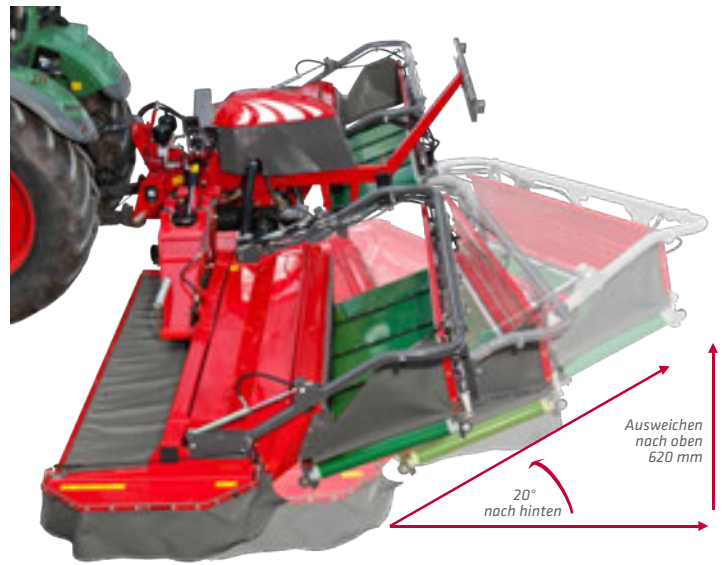

1

# TurboLift

SCHWEBENDER SCHNITT.



Das Mähbalkenentlastungssystem TurboLift von FELLA gewährleistet einen fortwährend optimalen Auflagedruck während des kompletten Mähvorgangs. Kompaktwinkelmäherwerke mit TurboLift arbeiten so im „schwebenden Schnitt“, schonen die Grasnarbe und reduzieren die Futtermittelverschmutzung auf ein Minimum. Der innovative Steuerblock ermöglicht eine schnelle, einfache und stufenlose Anpassung des Auflagedrucks an die unterschiedlichsten Einsatzbedingungen – auch während der Fahrt. Zudem werden die Rahmenkonstruktion und die Gleitkufen weniger belastet und der Kraftstoffverbrauch sinkt.



2

- 1 TurboLift – hydropneumatische Mähbalkenentlastung bequem vom Traktorsitz aus zu steuern. Konstanter Auflagedruck stufenlos einzustellen und während der Fahrt anpassbar
- 2 „Schwebender Schnitt“ für Schonung der Grasnarbe, bessere Futterqualität und geringe Konstruktionsbelastung
- 3 Der optimale Auflagedruck verringert den Kraftstoffverbrauch.
- 4 Systementlastung per Knopfdruck für Abstellposition. Automatische Herstellung des Optimaldrucks beim Anhängen.



3

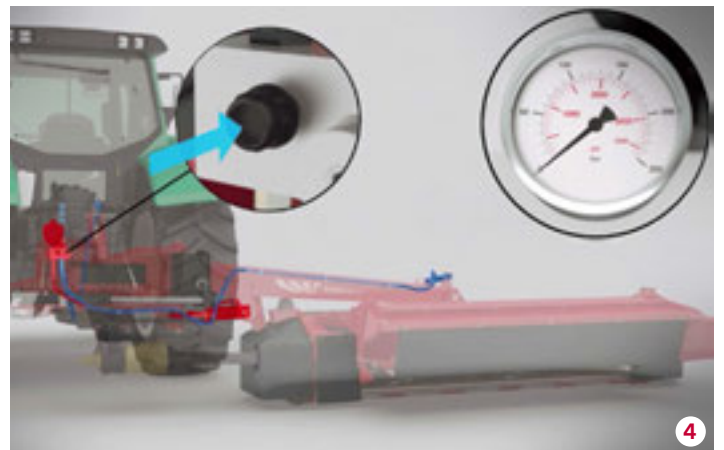

4



## Scheibenmäherwerke Frontanbau Alpin

Leicht und mit einem kompakten Anbaubock perfekt für alpines Gelände geeignet

RAMOS	210 FK	210 FK-S	260 FK	260 FP	260 FP-S
Arbeitsbreite ca. m	2,05	2,05	2,50	2,50	2,50
Schwadbreite ca. m	1,10	1,10	1,35	1,35	1,35
Gewicht ca. kg	369	373	410	474	504
Leistungsbedarf ca. kW/PS	19/26	19/26	22/30	28/38	28/38
Kompaktwinkelantrieb					



### MASCHINENBEZEICHNUNGEN UND ABKÜRZUNGEN:

- ▶ **FK:** Frontanbau-Kompaktbock
- ▶ **FK-S:** Frontanbau-Kompaktbock mit Seitenverschiebung
- ▶ **FP:** Frontanbau-Pendelbock
- ▶ **FP-K:** Frontanbau-Pendelbock, kurz
- ▶ **FP-S:** Frontanbau-Pendelbock mit Seitenverschiebung
- ▶ **FZ:** Frontanbau-Tastschwingen, Zugbock
- ▶ **KC:** Zinkenrotoraufbereiter
- ▶ **RC:** Rollenaufbereiter mit Gummi-Profilelementen



## Scheibenmäherwerke Frontanbau

Variantenreich und mit bester Bodenangepassung für den universellen Einsatz

RAMOS	3060 FP	3060 FP-SL	3060 FP-KC	3060 FP-RC	310 FP-K
Arbeitsbreite ca. m	3,00	3,00	3,00	3,00	3,00
Schwadbreite ca. m	2,00	< 1,10	1,45-2,20	1,55-1,90	2,00
Gewicht ca. kg	770	890	990	1.040	694
Leistungsbedarf ca. kW/PS	55/75	55/75	66/90	64/87	55/75
Kompaktwinkelantrieb					

RAMOS	310 FZ	310 FZ-KC	310 FZ-RC
Arbeitsbreite ca. m	3,00	3,00	3,00
Schwadbreite ca. m	2,00	1,45-2,20	1,55-1,90
Gewicht ca. kg	930	1.150	1.202
Leistungsbedarf ca. kW/PS	55/75	66/90	64/87
Kompaktwinkelantrieb			





## Heckanbau, Seitenaufhängung

Heckmäherwerke für kleinere Traktoren und die mittlere Leistungsklasse

RAMOS	168 InLine	208 InLine	248 InLine	288 InLine
Arbeitsbreite ca. m	1,66	2,06	2,42	2,82
Schwadbreite ca. m	0,90	1,25	1,65	2,00
Gewicht ca. kg	372	407	437	475
Leistungsbedarf ca. kW/PS	22/30	30/41	37/50	44/60
Stirnantrieb mit Innenschuh				

RAMOS	2460 ISL	2870 ISL
Arbeitsbreite ca. m	2,42	2,82
Schwadbreite ca. m	1,65	2,00
Gewicht ca. kg	510	550
Leistungsbedarf ca. kW/PS	37/50	44/60
Stirnantrieb ohne Innenschuh		

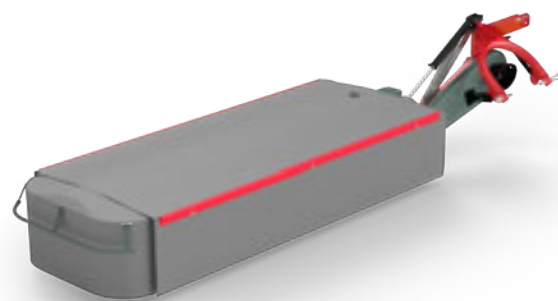

### MASCHINENBEZEICHNUNGEN UND ABKÜRZUNGEN:

- ▶ **InLine:** Stirnantrieb mit Innenschuh
- ▶ **ISL:** Stirnantrieb, innenschuhlos
- ▶ **KC:** Zinkenrotoraufbereiter
- ▶ **RC:** Rollenaufbereiter mit Gummi-Profilelementen





**NEU**

## Heckanbau, Seitenaufhängung

Heckmäherwerke für kleinere Traktoren und die mittlere Leistungsklasse

RAMOS	210	210 KC	210 RC	270	270 KC	270 RC	320	320 KC	350
Arbeitsbreite ca. m	2,05	2,05	2,05	2,55	2,55	2,55	3,00	3,00	3,50
Schwadbreite ca. m	1,10	0,40–0,95	0,55–0,90	1,60	0,90–1,40	1,05–1,40	1,80	1,35–1,90	2,30
Gewicht ca. kg	612	782	835	630	883	980	724	1.011	798
Leistungsbedarf ca. kW/PS	36/49	48/65	48/65	40/54	55/75	55/75	45/61	63/86	50/68
Kompaktwinkelantrieb									





## Heckanbau, Mittenaufhängung

Die FELLA-Hochleistungs-Heckmäherwerke mit TurboLift für einen schwebenden Schnitt

RAMOS	2650 TLX	2650 TLX-KC	2650 TLX-RC
Arbeitsbreite ca. m	2,60	2,60	2,60
Schwadbreite ca. m	0,70-0,90	0,60-1,80	0,60-1,80
Gewicht ca. kg	950	1.150	1.150
Leistungsbedarf ca. kW/PS	55/75	74/100	74/100
Stirnradantrieb			

**NEU**

RAMOS	3160 TLX	3160 TLX-KC	3160 TLX-RC
Arbeitsbreite ca. m	3,10	3,10	3,10
Schwadbreite ca. m	1,20-1,40	0,80-2,30	0,80-2,30
Gewicht ca. kg	1.050	1.350	1.350
Leistungsbedarf ca. kW/PS	63/85	85/115	85/115
Stirnradantrieb			

RAMOS	3670 TLX	3670 TLX-KC	3670 TLX-RC
Arbeitsbreite ca. m	3,60	3,60	3,60
Schwadbreite ca. m	1,70-1,90	1,00-2,80	1,00-2,80
Gewicht ca. kg	1.200	1.500	1.500
Leistungsbedarf ca. kW/PS	70/95	96/130	96/130
Stirnradantrieb			

### MASCHINENBEZEICHNUNGEN UND ABKÜRZUNGEN:

- ▶ TL: TurboLift-System
- ▶ TLX: TurboLift-System + X-Klappung
- ▶ KC: Zinkenrotoraufbereiter
- ▶ RC: Rollenaufbereiter mit Gummi-Profilelementen



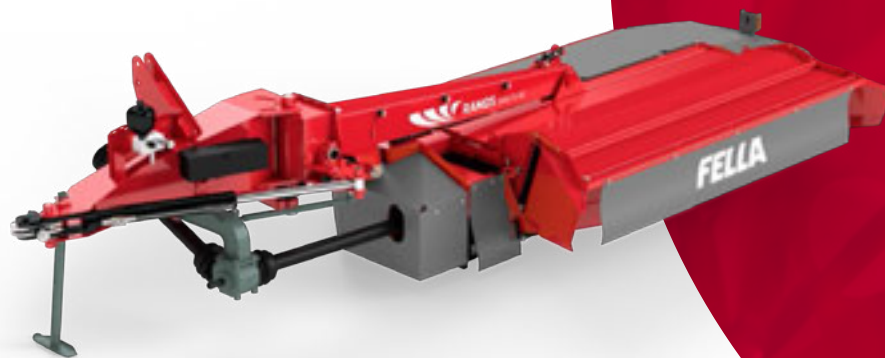

## Heckanbau, Mittenaufhängung

Die FELLA-Hochleistungs-Heckmäherwerke mit TurboLift für einen schwebenden Schnitt

RAMOS	3060 TL	3060 TL-KC	3060 TL-RC	3570 TL	3570 TL-KC	4080 TL	4590 TL
Arbeitsbreite ca. m	3,00	3,00	3,00	3,50	3,50	4,00	4,50
Schwadbreite ca. m	2,30	1,20-2,30	1,20-1,90	2,80	1,60-3,25	3,30	3,80
Gewicht ca. kg	875	1.150	1.210	950	1.280	980	1.100
Leistungsbedarf ca. kW/PS	55/75	63/86	61/83	65/88	74/101	72/99	84/115

Kompaktwinkelantrieb





## Mähwerkskombinationen

Hochleistungsfähige Mähwerkskombinationen für den Großflächeneinsatz, lieferbar in den unterschiedlichsten Ausstattungsvarianten

RAMOS	911 TL	911 TL-KC	911 TL-RC
Arbeitsbreite ca. m	8,30	8,30	8,30
Schwadbreite ca. m	2 x 2,00	2 x 1,45–2,25	2 x 1,55–1,90
Gewicht ca. kg	1.966	2.410	2.508
Leistungsbedarf ca. kW/PS	110/150	132/180	128/175
Kompaktwinkelantrieb			

RAMOS	991 TL	991 TL-KC
Arbeitsbreite ca. m	9,30	9,30
Schwadbreite ca. m	2 x 2,50	2 x 1,85–3,25
Gewicht ca. kg	2.120	2.830
Leistungsbedarf ca. kW/PS	130/175	155/200
Kompaktwinkelantrieb		

### MASCHINENBEZEICHNUNGEN UND ABKÜRZUNGEN:

- ▶ **KC:** Zinkenrotoraufbereiter
- ▶ **KCB:** Zinkenrotoraufbereiter und Förderband
- ▶ **RC:** Rollenaufbereiter mit Gummi-Profilelementen
- ▶ **RCB:** Rollenaufbereiter mit Gummi-Profilelementen und Förderband
- ▶ **TL:** TurboLift-System

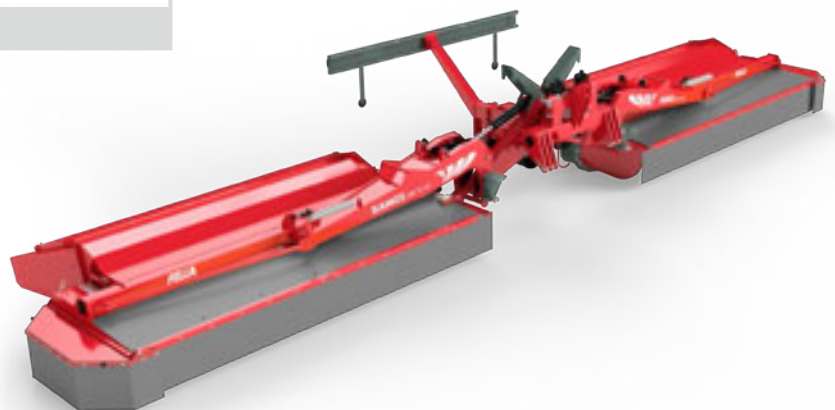
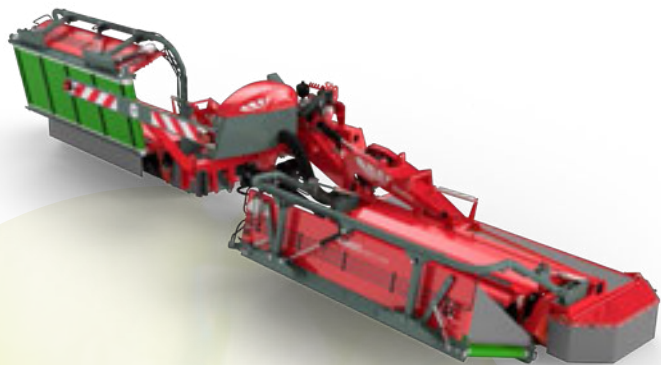

RAMOS	8312 TL-RCB	9314 TL-KCB
Arbeitsbreite ca. m	8,30	9,30
Schwadbreite ca. m	2 x 1,80–2,60	2 x 1,80–3,00
Gewicht ca. kg	3.300	3.450
Leistungsbedarf ca. kW/PS	141/182	168/228
Kompaktwinkelantrieb		



## Gezogene Mähwerke

Mit halbgetragener Ausführung und ihren Stärken in Flexibilität und Wendigkeit für spezielle Einsätze und Liebhaber

<b>RAMOS</b>	<b>313 Trans-KC</b>	<b>313 Trans-RC</b>	<b>3575 Trans-KC</b>	<b>3575 Trans-RC</b>
Arbeitsbreite ca. m	3,00	3,00	3,50	3,50
Schwadbreite ca. m	0,90–2,25	1,55–1,90	1,20–2,60	1,20–2,60
Gewicht ca. kg	1.945	1.962	2.560	2.527
Leistungsbedarf ca. kW/PS	66/90	66/90	88/120	88/120
	Kompaktwinkelantrieb			



# FELLA-Aufbereiterprinzip

Schneller trocken.

## Warum ein Aufbereiter?

Gute Gründe für Ihr Qualitätsfutter.

Durch den Einsatz eines Mähwerks mit Aufbereiter kann der Anwelkprozess des gemähnten Futters um entscheidende Stunden verkürzt werden. Besonders bei instabilen Wetterlagen haben Sie so einen wesentlichen Zeitvorteil und kommen schneller und sicher zu Ihrem Qualitätsfutter.

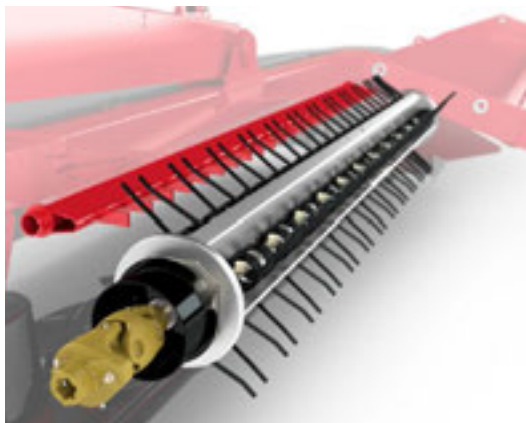

## Zinkenaufbereiter

**EINE WELLENLÄNGE VORAUSS.**



Der Federzinkenrotor und der mehrstufig verstellbare Aufbereiterkamm erzeugen mit ihren vielen ineinandergreifenden Arbeitswerkzeugen eine wellige, luftdurchlässige Futterstruktur und öffnen die oberste Blattschicht zur Erleichterung des Wasseraustritts.



## Rollenaufbereiter

**SPIELT EINE GROSSE ROLLE.**



Zwei stabile, weit ineinandergreifende Gummi-Profilelemente sorgen für eine intensive, aber gleichzeitig schonende Aufbereitung bei Leguminosen und anderem blattreichen Futter. Die harten Stängel werden durch die Gummirollen gequetscht und die empfindlichen, nährstoffreichen Blätter dabei geschont.

## Der FELLA-Vorteil

- ▶ Beschleunigung der Luftzirkulation und dadurch Beschleunigung des Wasseraustritts
- ▶ Reduktion von Bröckelverlusten und Futterschmutzung auf ein Minimum
- ▶ Höhere Futterqualität bei niedrigeren Kosten

# TAURUS

## Zinkenaufbereiter für Dreipunktanbau



Besonders für den alpinen Einsatz geeignet.

Beim kombinierten Einsatz von Frontmäherwerk und den Heck-Aufbereitern TAURUS 275 D oder TAURUS 285 D wird eine bisher unerreichte Effizienz bei der Futterernte im alpinen Raum erreicht. Die optimale Gewichtsverteilung führt zu einer sehr guten Spurstabilität auch in schwierigen Passagen und Hanglagen.

Die Futterablage kann beim TAURUS 285 D auf der ganzen Breite bzw. im engen Schwad erfolgen. Ermöglicht wird dies durch die serienmäßige, werkzeuglos verstellbare Breitverteilereinrichtung.

Speziell für den Einsatz mit leichten Alpintraktoren ist der TAURUS 275 D mit weniger als 400 kg Gewicht die richtige Maschine.



### Der FELLA-Vorteil

- ▶ Günstige Gewichtsverteilung auch für kleine Traktoren durch tief liegenden Zugpunkt
- ▶ Intensitätsanpassung durch Gegenkammverstellung
- ▶ Super C-Zinken mit Zinkenverlustsicherung

#### TAURUS 285 D

- ▶ Höchster Futterdurchsatz durch vergrößerten Rotor
- ▶ Werkzeuglos verstellbare Breitverteilereinrichtung
- ▶ Verbesserter Aufbereitereffekt durch serienmäßiges Riffelblech

TAURUS	275 D	285 D
Arbeitsbreite ca. m	1,73	1,82
Zapfwelldrehzahl U/min	540/1.000	540/1.000
Gewicht ca. kg	398	548
Leistungsbedarf ca. kW/PS	15/20	25/35





# SANOS Heuwender

Auch harte Arbeitstage können ihnen nichts anhaben:  
Die FELLA-Heuwender sind stabil und langlebig.  
Und dadurch jederzeit absolut verlässlich.



#### **SUPER C-ZINKEN**

Die Hochleistungs-Federzinken für Stabilität und Elastizität



#### **STREUWINKELVERSTELLUNG**

Optimale Einstellung des Streuwinkels auf alle Gegebenheiten



# SANOS Heuwender

## Der FELLA-Vorteil

- ▶ Optimale Durchmischung des Futters durch gleichschenklige Zinken (Kämmeffekt)
- ▶ Streuwinkelverstellung zur optimalen Anpassung an alle Bedingungen
- ▶ Sehr gute Bodenanpassung durch geringen Abstand zwischen Laufrad und Zinken
- ▶ Hervorragendes Streubild durch große Überlappung der Kreisel
- ▶ Langlebigkeit und Zuverlässigkeit durch hohe Stabilität der Bauteile, robuste Kreiselköpfe und bruchsichere Super C-Zinken
- ▶ Bedienkomfort durch hydraulische Folgesteuerung beim Klappen und bei Synchronaushebung
- ▶ Sehr breite Produktpalette





### **KÄMMEFFEKT FÜR DEN OPTIMALEN TROCKNUNGSVORGANG**

Nur mit gleichschenkligen Zinken erreichen Sie eine optimale Durchmischung Ihres Qualitätsfutters. Diesen Vorgang nennt man den Kämeffekt, da hierbei die verschiedenen Futter-schichten perfekt durchmischt und gewendet werden – für die optimale Erzeugung von Qualitätsfutter.

Gleichschenklige Zinken haben außerdem den Vorteil der gleichmäßigen Belastung und Abnutzung. Zudem benötigen diese nur eine Sorte Zinken.

### **STABILITÄT UND LAUFRUHE**

Die groß dimensionierten, induktionsgehärteten und geschliffenen Zahnflanken sorgen für einen ruhigen Lauf und hohe Bruchsicherheit.



### **OPTIMIERTE KRAFTÜBERTRAGUNG**

Der Antrieb der einzelnen Kreisel erfolgt über eine groß dimensionierte Sechskantwelle und robuste, wartungsfreie Kreuzgelenke. Beim Klappen in die Transportstellung wird die automatische Sicherheitsabschaltung mit Freilauf der Kreisel aktiv.

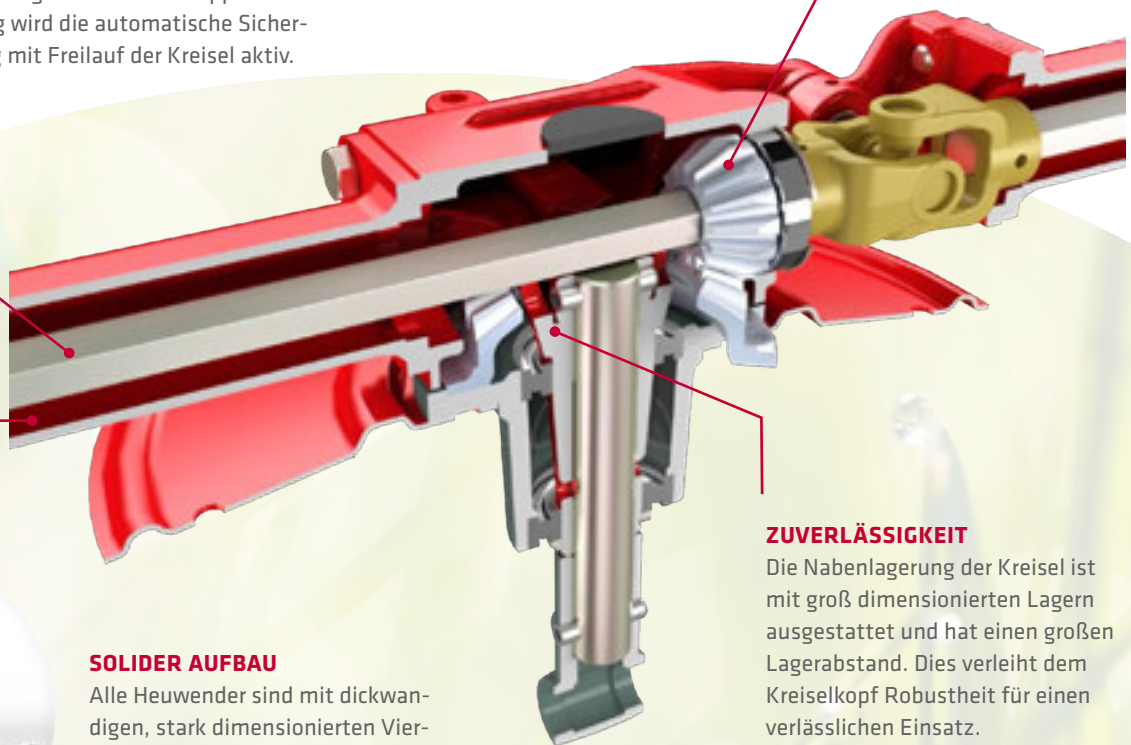

### **SOLIDER AUFBAU**

Alle Heuwender sind mit dickwandigen, stark dimensionierten Vierkant-Rahmenrohren ausgestattet, die für eine sehr hohe Stabilität und Langlebigkeit sorgen.

### **ZUVERLÄSSIGKEIT**

Die Nabenlagerung der Kreisel ist mit groß dimensionierten Lagern ausgestattet und hat einen großen Lagerabstand. Dies verleiht dem Kreiselkopf Robustheit für einen verlässlichen Einsatz.





## Heuwender mit Dreipunktbau, Alpin

Leichte Bauweise, einfache Handhabung und maximale Sicherheit in extremen Lagen

SANOS	401 DS	401 DN	431 DN	601 DN
Arbeitsbreite ca. m	4,00	4,00	4,30	5,70
Gewicht ca. kg	305	365	385	498
Leistungsbedarf ca. kW/PS	20/27	20/27	22/30	25/34
Anzahl Kreisel	4	4	4	6
Anzahl Zinkenarme pro Kreisel	5	5	6	5
Bereifung Kreiselfahrwerk	4 x 13/6.50-6	4 x 15/6.00-6	4 x 15/6.00-6	6 x 15/6.00-6

## Heuwender mit Dreipunktbau

Mit serienmäßiger Randstreuereinrichtung die absoluten Allrounder für jede Region bei allen Bedingungen

SANOS	4504 DN	5204 DN	6606 DN	7706 DN	8608 DN
Arbeitsbreite ca. m	4,50	5,20	6,60	7,70	8,60
Gewicht ca. kg	574	606	822	946	1.172
Leistungsbedarf ca. kW/PS	22/30	22/30	30/41	60/82	70/95
Anzahl Kreisel	4	4	6	6	8
Anzahl Zinkenarme pro Kreisel	6	6	6	6	6
Bereifung Kreiselfahrwerk	4 x 16/6.50-8	4 x 16/6.50-8	6 x 16/6.50-8	6 x 16/6.50-8	6 x 16/6.50-8 2 x 18.5/8.50-8



### MASCHINENBEZEICHNUNGEN UND ABKÜRZUNGEN:

- ▶ **DS:** Dreipunktbock, starr
- ▶ **DN:** Dreipunktbock mit Nachlaufeinrichtung
- ▶ **Trans:** Transportfahrwerk
- ▶ **Hydro:** Hydraulische Betätigung





## Heuwender mit Transportfahrwerk

Kompakt auf der Straße, groß im Einsatz

SANOS	800 Trans	901 Trans	11008 Trans	13010 Trans
Arbeitsbreite ca. m	7,70	8,60	10,20	12,70
Gewicht ca. kg	1.237	1.660	1.860	2.160
Leistungsbedarf ca. kW/PS	30/41	40/54	40/54	66/90
Anzahl Kreisel	6	8	8	10
Anzahl Zinkenarme pro Kreisel	6	6	6	6
Bereifung Kreiselfahrwerk	4 x 16/6.50-8 2 x 18/8.50-8	6 x 16/6.50-8 2 x 18.5/8.50-8	6 x 16/6.50-8 2 x 18.5/8.50-8	8 x 16/6.50-8 2 x 18.5/8.50-8



## Gezogene Heuwender

Bewährte Technik mit einem großen Spektrum an Arbeitsbreiten und optimaler Bodenanpassung



SANOS	1100 Hydro	1300 Hydro	1550 Hydro
Arbeitsbreite ca. m	10,20	12,70	15,00
Gewicht ca. kg	1.090	1.305	1.860
Leistungsbedarf ca. kW/PS	35/48	45/61	58/79
Anzahl Kreisel	8	10	12
Anzahl Zinkenarme pro Kreisel	6	6	6
Bereifung Kreiselfahrwerk	8 x 16/6.50-8	10 x 16/6.50-8	12 x 16/6.50-8 10PR



# JURAS Schwader

Exakte Schwadbildung auch unter schwierigen Bedingungen:  
Die JURAS-Schwader von FELLA überzeugen durch ihre robuste  
Bauweise und ihre praxisbewährte Konstruktion.



**STEERGUARD**  
Das patentierte Lenksystem  
für absolute Genauigkeit



**VOLLKARDANISCHE  
KREISELAUFHÄNGUNG**  
Bodenabtastung in Bestform



# JURAS Schwader

## Der FELLA-Vorteil

- ▶ Große Produktpalette durch optimale Kombination der Technologien für unterschiedlichste Erntebedingungen
- ▶ Perfekte Boden Anpassung durch ausgeklügelte Bauweisen und Einsatz innovativer Technologien
- ▶ Langlebige Schwaderköpfe durch geschlossene Bauweise
- ▶ Stabilität und Einsatzsicherheit durch Verwendung hochwertigster Materialien und Bauteile
- ▶ Hohe Einsatzsicherheit durch Überlastsicherung und Freilaufkupplung bei allen Antriebssträngen
- ▶ Schwad immer im Blick durch Schwadablage auf der rechten Seite

TS3/TS4

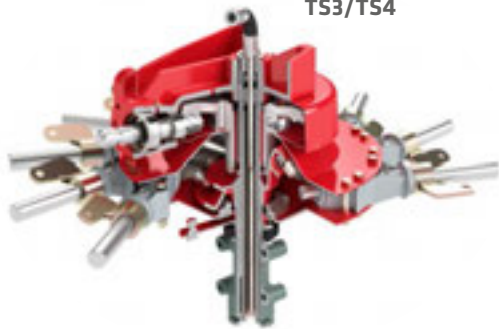

**LANGLEBIGKEIT**

Die Verschraubung mit Konusringen ergibt eine stabile, wartungsarme Einheit mit perfekter Zentrierung und Festigkeit für lange Lebensdauer.



**HOHE ARBEITSGESCHWINDIGKEIT**

Die tangentielle Anordnung der Kreiselarme ermöglicht höhere Arbeitsgeschwindigkeiten bei gleichbleibender Rechnerqualität.



**OPTIMALE SCHWABBILDUNG**

Durch die optimierte Form der Kurvenbahn aus bruchfestem Sphäroguss werden eine maximale Laufruhe sowie ein schnelles und exaktes Ausheben der Zinken erreicht.



**BELASTUNGSSTARK UND WARTUNGSFREI**

Ein typisches Merkmal des TS5/TS6 sind die aus einem Stück geformten Lagerrohre aus hochwertigem Aluminiumguss mit Präzisionskugellagern – sehr stabil, gleichzeitig leicht und absolut wartungsfrei.

TS5/TS6

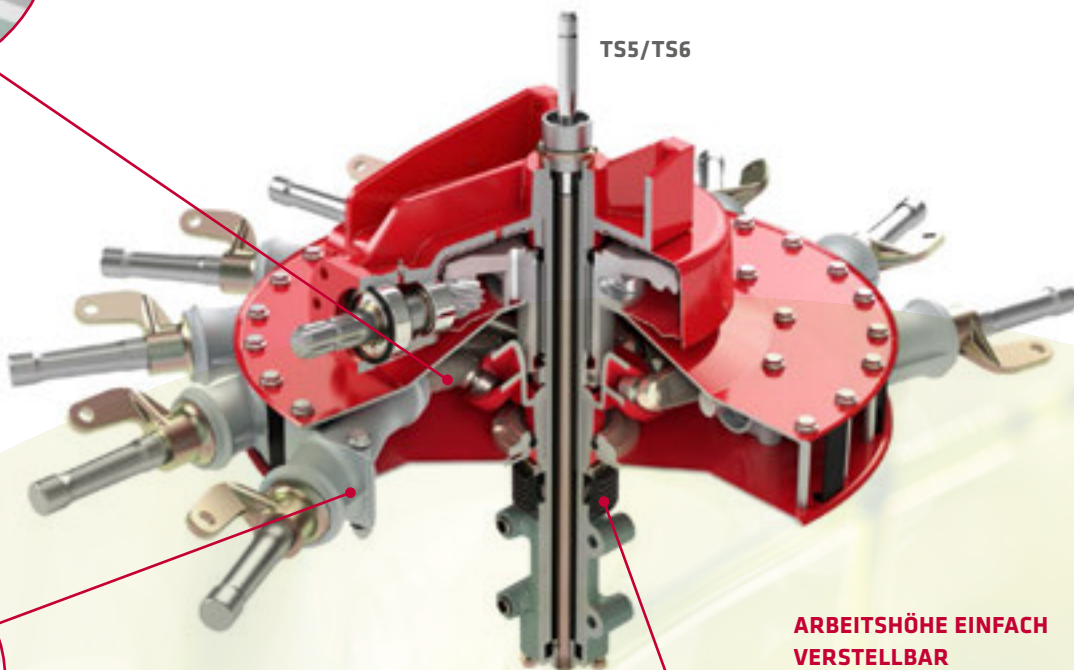

**ARBEITSHÖHE EINFACH VERSTELLBAR**

Die lineare Höhenverstellung ermöglicht die Anpassung an die Bodenverhältnisse.



# Unsere Technik-Highlights

Machen den Unterschied.

## Jet-Effekt

**WEICH LANDEN, RICHTIG ABHEBEN.**



Durch die kardanische Aufhängung und die Gewichtsverteilung des Kreisels hebt der Kreisel beim Ausheben zuerst vorne aus und dann hinten. Beim Ablassen setzen zuerst die Hinterräder und dann die Vorderräder des Kreisels wieder auf. Somit wird ein Einstecken der Zinken in den Boden verhindert.

- ▶ **Kein Einstechen**
- ▶ **Keine Beschädigung der Grasnarbe**
- ▶ **Keine Futtermverschmutzung**



## steerGUARD

**DAUERHAFT GELENKIG.**



FELLA bietet als einziger Hersteller am Markt eine Lenkung für den Schwader an, die innerhalb des Rahmens verläuft. Die Lenkwelle ist durch den Rahmen gegen Beschädigungen geschützt und hat im Gegensatz zu außen liegenden Lenkstangen nur zwei Umlenkpunkte. Dadurch ist auch nach Jahren ein exaktes Lenkverhalten gegeben und Ihre Sicherheit gewährleistet.

Der größte Vorteil dieser Lenkung liegt in der sehr sauberen und direkten Übertragung der Lenkbewegung. Der Schwader läuft immer exakt in der Spur des Traktors und ist zudem noch extrem wendig. Des Weiteren gewährleistet diese Art von Lenkung auch bei hoher Geschwindigkeit einen sehr ruhigen Lauf.

- ▶ **Patentiertes Lenksystem – exklusiv bei FELLA**
- ▶ **Dauerhafte Lenkgenauigkeit**
- ▶ **Direkte Lenkübertragung**
- ▶ **Exakter Nachlauf**
- ▶ **Sicherer und schneller Transport auch bei 40 km/h (länderspezifisch)**



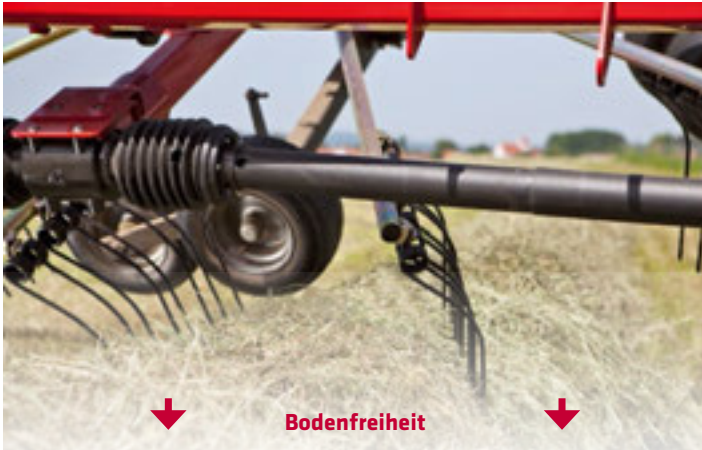

Aushubhöhe ohne CamControl, Darstellung simuliert

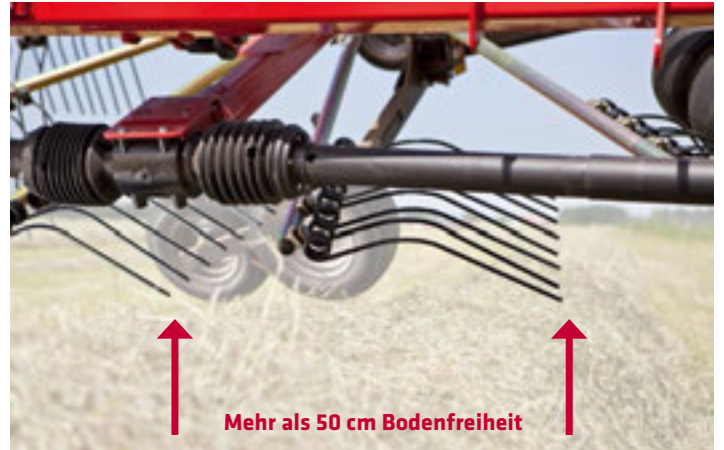

Aushubhöhe mit CamControl

## Vollkardanische Kreiselaufhängung



### BODENABTASTUNG IN BESTFORM.

Die patentierte vollkardanische Kreiselaufhängung sorgt dafür, dass auch unter schwierigsten Einsatzbedingungen immer eine perfekte Boden Anpassung gegeben ist. Der Kreisel kann sich dem Boden, unabhängig vom Rahmen, in der Längs- und Querneigung perfekt anpassen. Dadurch kann auch Erntegut in Mulden und Vertiefungen verlustfrei geborgen werden.

Eine Beschädigung der Grasnarbe durch die Zinken wird auch in hügeligem Gelände sicher vermieden.

- ▶ **Dreidimensionale Boden Anpassung**
- ▶ **Geringste Futterm Verschmutzung**
- ▶ **Keine Futterverluste**

## CamControl

### HÖHER AUSHEBEN.



Die hydraulische Kurvenbahnverstellung CamControl sorgt für höchste Bodenfreiheit in Vorgewendstellung von mehr als 50 cm. CamControl optimiert den Aushebezeitpunkt der Zinkenarme in die waagerechte, passive Abgabeposition beim Ausheben der Kreisel.

Das Überfahren von großen Schwaden ist ohne Probleme auch bei großen Futtermengen möglich. Der Schwader behält gleichzeitig seinen tiefen Schwerpunkt und ermöglicht damit ein sicheres Wenden auch im hügeligen Gelände.

- ▶ **Höchste Bodenfreiheit**
- ▶ **Überfahren großer Schwade**
- ▶ **Tiefer Schwerpunkt für sicheres Wenden**

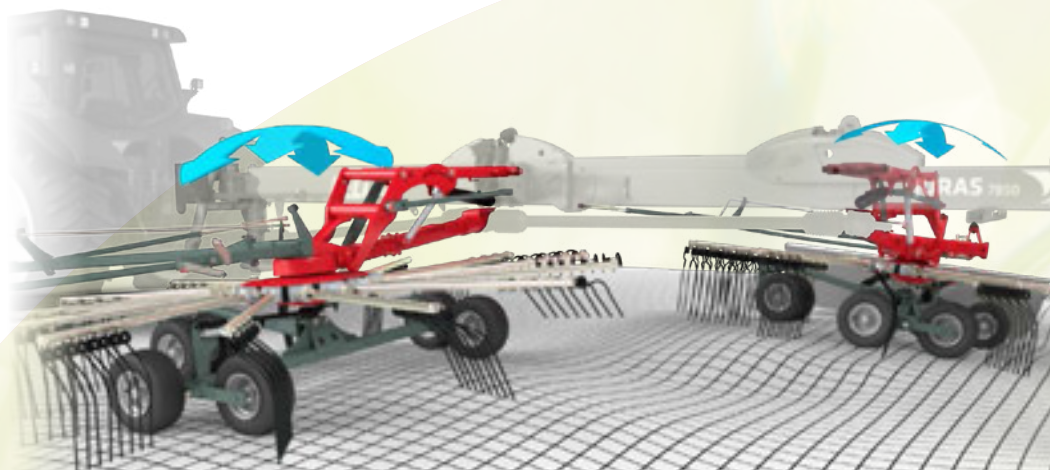



## Dreipunktanbau mit starrem Anbaubock

Ob Front- oder Heckeneinsatz – im Gebirge zu Hause

JURAS	301 DS	351 DS
Arbeitsbreite ca. m	3,40	3,60
Kreiseldurchmesser ca. m	2,50	2,70
Gewicht ca. kg	330	370
Leistungsbedarf ca. kW/PS	17/23	25/34

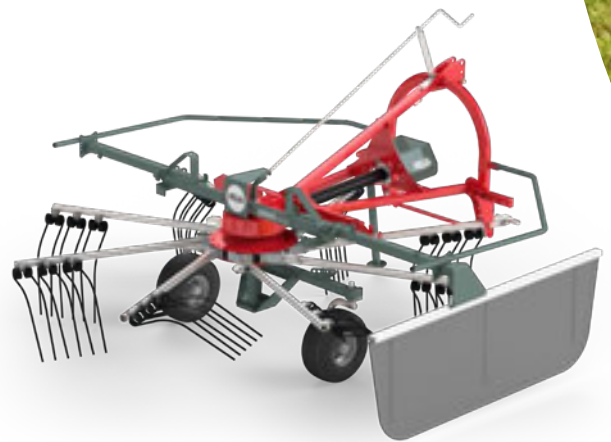

## Ackerschienen-/Hitchanhängung

Große Arbeitsbreiten mit leichten Traktoren

JURAS	456 T
Arbeitsbreite ca. m	4,50
Kreiseldurchmesser ca. m	3,40
Gewicht ca. kg	600
Leistungsbedarf ca. kW/PS	30/41

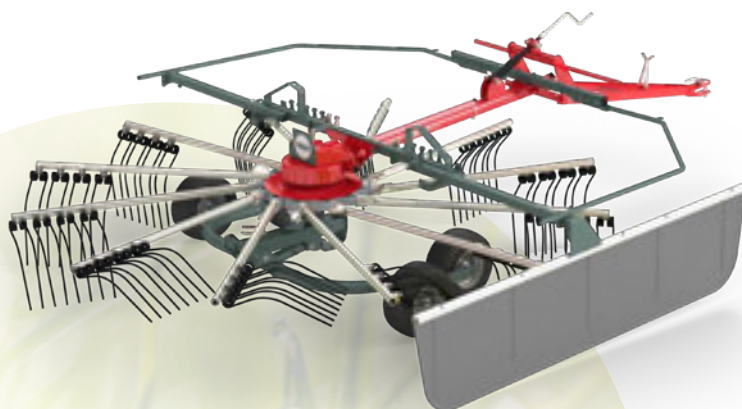

### MASCHINENBEZEICHNUNGEN UND ABKÜRZUNGEN:

- ▶ DS: Dreipunktbock, starr
- ▶ DN: Dreipunktbock mit Nachlaufeinrichtung
- ▶ T: Deichselanhängung



## Dreipunktanbau mit Nachlaufeinrichtung

Vielseitig und schlagkräftig für jede Region bei allen Bedingungen

<b>JURAS</b>	<b>301 DN</b>	<b>351 DN</b>	<b>391 DN</b>	<b>400 DN</b>	<b>426 DN</b>	<b>456 DN</b>
Arbeitsbreite ca. m	3,40	3,60	3,80	3,85	4,20	4,50
Kreiseldurchmesser ca. m	2,50	2,70	2,90	3,00	3,20	3,40
Gewicht ca. kg	360	420	440	520	580	620
Leistungsbedarf ca. kW/PS	17/23	20/27	20/27	20/27	30/41	30/41





## Zweikreiselschwader mit Seitenschwadablage

Allrounder mit und ohne Transportfahrwerk für Ein- oder Zweisewadablage

JURAS	1502	1402	1452	1603	7850	7850 PRO
Arbeitsbreite ca. m	6,30/7,00	5,75/6,65	5,80/6,70	6,60/7,70	7,80/8,40	7,80/8,40
Schwadbreite ca. m	0,60-1,90	0,60-1,90	0,60-1,90	0,60-1,90	0,60-1,90	0,60-1,90
Anzahl möglicher Schwade	2	2	2	2	2	2
Gewicht ca. kg	1.380	1.550	1.580	2.100	2.400	2.450
Leistungsbedarf ca. kW/PS	33/45	19/26	19/26	30/41	44/60	44/60

## Zweikreiselschwader mit Mittelschwadablage

Mit variabler Arbeits- und Schwadbreite äußerst flexibel und für unterschiedlichste Ernteanforderungen geeignet

JURAS	671	801	880	8055 PRO	10065	10065 PRO
Arbeitsbreite ca. m	5,80-6,60	6,80-7,60	7,20-8,00	7,20-8,00	8,80-10,00	8,80-10,00
Schwadbreite ca. m	1,20-1,80	1,20-2,00	1,20-2,00	1,20-2,00	1,30-2,20	1,30-2,20
Anzahl möglicher Schwade	1	1	1	1	1	1
Gewicht ca. kg	1.350	1.875	1.900	2.050	2.900	2.950
Leistungsbedarf ca. kW/PS	19/26	30/41	35/48	35/48	51/70	51/70





### Vierkreiselschwader mit Mittelschwadablage

Hochleistung für den Großflächeneinsatz – von der Basis- bis zur Premiumausstattung mit ISOBUS-Steuerung

<b>JURAS</b>	<b>4000</b>	<b>12545</b>	<b>12545 PRO</b>	<b>14055 PRO</b>
Arbeitsbreite ca. m	10,00–12,50	10,00–12,50	10,00–12,50	11,50–14,00
Schwadbreite ca. m	1,20–2,20	1,20–2,20	1,20–2,20	1,30–2,60
Anzahl möglicher Schwade	1	1	1	1
Gewicht ca. kg	4.300	4.420	4.650	6.000
Leistungsbedarf ca. kW/PS	59/80	59/80	59/80	96/130



# 100 Jahre Tradition und Innovation aus Franken

FELLA steht für innovative Landtechnik aus Franken. Heute zur AGCO Feucht GmbH gehörend, belegen die Geräte eine Spitzenposition im anspruchsvollen Segment der Futterernte-Maschinen – und blicken dabei auf eine 100-jährige Erfolgsgeschichte zurück. Eine Geschichte, die noch lange nicht zu Ende ist ...

## WEIL LANDWIRTSCHAFT UNSERE LEIDENSCHAFT IST.

„Wenn Matthäus freundlich schaut, man auf gutes Wetter baut.“ Ob Sie auf die alte Bauernregel wirklich vertrauen sollen, können wir Ihnen nicht sagen. Was wir allerdings wissen: Als Spezialist für Futterernte-Technik „Made in Germany“ können wir Ihnen Geräte liefern, mit denen Sie die entscheidenden Minuten gutmachen, wenn es darauf ankommt. Denn unsere Geräte sind robust, zuverlässig und werden ständig weiterentwickelt. Und das seit 100 Jahren.

## MIT BAYERISCHER HANDWERKSKUNST DEN WELTMARKT EROBERT.

Als der Erste Weltkrieg zu Ende ging, stieg die Nachfrage nach landwirtschaftlichen Geräten aus der Metallverarbeitung. Diesen Moment nutzten Josef Hackl und Albert Löffler, um in Feucht bei Nürnberg im Jahr 1918 die Bayerische Eggenfabrik AG zu gründen und den Markennamen FELLA zu etablieren. In einem ganzen Jahrhundert wuchs so ein Kompetenzzentrum für Grünfütterernte, das an Know-how und Erfahrung unübertroffen ist. Seit 2011 gehört FELLA zu 100 % zur AGCO-Corporation und wird für diese die Spezialisierung der Erntetechnik vorantreiben.

Mit viel Leidenschaft, angetrieben von einem deutschen Ingenieursgeist und verwurzelt in der bayerischen Tradition, setzt das Unternehmen seine Erfolgsgeschichte fort und wird auch in Zukunft den Weltmarkt bedienen.



## Ein historischer Überblick

- ▶ **1918** Gründung der »Bayerische Eggenfabrik AG« in Feucht
- ▶ **1921** Der Markenname FELLA entsteht, abgeleitet vom ägyptischen Wort »Fellache« (Bauer).
- ▶ **1923** Pflüge und Vorderwagen werden in das Produktprogramm aufgenommen.
- ▶ **1932** Aufnahme der Produkte Grasmäher, Heuwender, Pferderechen und Bindemäher in das Produktportfolio
- ▶ **1953** FELLA entwickelt den ersten Aufbereiter mit Zinkenrotor zur Marktreife. Dieser wird von der DLG mit der großen Bronzenen Preismünze ausgezeichnet.
- ▶ **1954** FELLA bringt mit dem Jupiter einen selbstfahrenden, leistungsstarken Mähdrescher auf den Markt.
- ▶ **1968** Aufnahme von Schwadern in das Produktportfolio
- ▶ **1980** Spezialisierung der Produkte auf die Grünfütterernte
- ▶ **1989** Konzentration auf die Kernkompetenzen Konstruktion, Montage, Vertrieb
- ▶ **1997** Das Prinzip der vier »selbststeuernden Fabriken« wird eingeführt. Dieses wird zwei Jahre später mit dem Internationalen Best Factory Award ausgezeichnet.
- ▶ **2000** Investitionen in die »neue« FELLA (neue Gebäude, Umstrukturierung)
- ▶ **2004** Übernahme von FELLA durch Argo, FELLA wird zu 100 % Tochter von Laverda.
- ▶ **2007** Argo und AGCO schließen ein Joint Venture mit jeweils 50 % Anteil, FELLA wird so Teil beider Konzerne.
- ▶ **2011** Übernahme zu 100 % durch AGCO: FELLA wird das Kompetenzzentrum für Grünfütterernte von AGCO in Europa.
- ▶ **2013** Jubiläum »95 Jahre FELLA«
- ▶ **2015** Umfirmierung in AGCO Feucht GmbH: Die Marke FELLA bleibt unabhängig.
- ▶ **2018** Jubiläum 100 Jahre Landtechnik aus Feucht

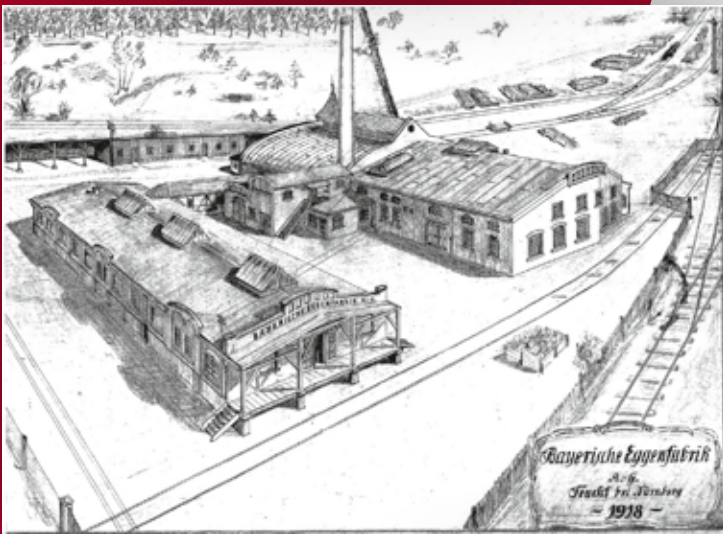

### Experience in Hay

- ▶ Kompetenzzentrum für Grünfütterernte
- ▶ Seit 1918
- ▶ Made in Germany
- ▶ Umfassendes Programm aus Trommel- und Scheibenmäherwerken, Heuwendern und Schwadern





**AGCO Feucht GmbH**

Fellastraße 1-3  
90537 Feucht  
Deutschland

📞 +49 9128 73-0

📠 +49 9128 73-117

fella-marketing@AGCOcorp.com

**www.fella.eu**

**Ihr FELLA-Qualitätspartner**